

REF. 2237219.5ROD

# COMANDO DIM 4 ZONAS CASAMBI

4 Zonas 3Vdc Rotativo C/Bat.

5 ANOS  
GARANTIA

5 AÑOS  
GARANTÍA

5 YEARS  
WARRANTY



## DESCRIÇÃO | DESCRIPCIÓN | DESCRIPTION

O comando remoto inteligente Casambi Push + Rotary Knob é uma solução de controlo elegante e versátil para o seu sistema de iluminação. Com cinco botões totalmente configuráveis e um botão rotativo, suporta dispositivos de cor única, CCT, RGB, RGBW e RGB+ CCT. Este comando remoto oferece um controlo sem esforço, permitindo a personalização de luzes, zonas e cenários através da aplicação Casambi. Concebido para utilização manual e opções de instalação — em cima de uma mesa ou montado na parede —, está equipado com um íman incorporado para uma fixação fácil. Alimentado a pilhas com baixo consumo, garante um desempenho duradouro, ao mesmo tempo que adiciona um toque de elegância a qualquer espaço.

El mando a distancia inteligente Casambi Push + Rotary Knob es una solución de control elegante y versátil para su sistema de iluminación. Con cinco botones pulsadores totalmente configurables y un mando giratorio, es compatible con dispositivos de un solo color, CCT, RGB, RGBW y RGB+ CCT. Este mando a distancia ofrece un control sin esfuerzo, ya que permite personalizar las luces, las zonas y las escenas a través de la aplicación Casambi. Diseñado tanto para su uso manual como para su instalación (sobre una mesa o en la pared), está equipado con un imán integrado para facilitar su fijación. Funciona con pilas de bajo consumo, lo que garantiza un rendimiento duradero y añade un toque de elegancia a cualquier espacio.

The Casambi Push + Rotary Knob Smart Remote is a sleek and versatile control solution for your lighting system. Featuring five fully configurable push buttons and a rotary knob, it supports single color, CCT, RGB, RGBW, and RGB+ CCT devices. This remote offers effortless control, allowing customization of lights, zones, and scenes via the Casambi app. Designed for both handheld use and installation options—tabletop or wall-mounted—it's equipped with a built-in magnet for easy attachment. Battery-powered with low consumption, it ensures long-lasting performance while adding a touch of elegance to any space.

## DIMENSÕES | DIMENSIONES | DIMENSIONS

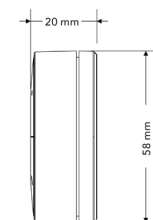
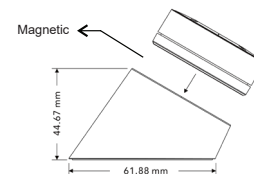
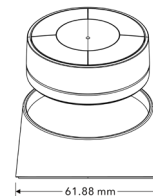

<b>TENSÃO</b> Tensión   Tension	3Vdc (CR2450 battery)
<b>PROTOCOLO</b> Protocolo   Protocol	Casambi
<b>ENTRADA</b> Entrada   Input	RF 2.4GHz
<b>GRAU DE ESTANQUEIDADE</b> Grado de protección   IP Grade	IP20
<b>ALCANCE DE TRANSMISSÃO</b> Alcance de transmisión Transmission range	50 m (campo livre) / (campo libre) / (free field)
<b>DIMENSÕES</b> Dimensiones / Dimensions	58x20mm

[WWW.MOTAKO.PT](http://WWW.MOTAKO.PT)

email: [info@motako.pt](mailto:info@motako.pt) | Tel.: +351 261 027 304



**FUNCIONAMENTO** | **FUNCIONAMIENTO** | **OPERATION**

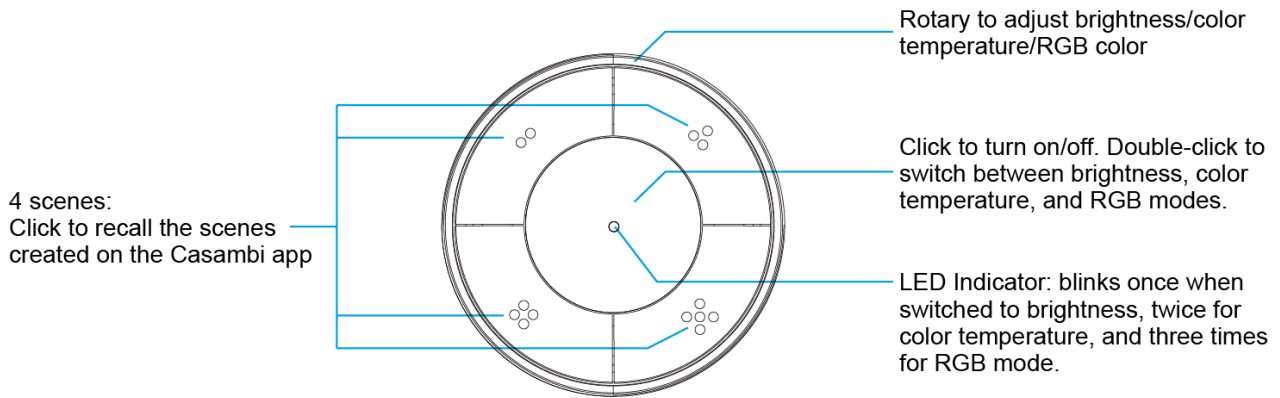

**CONFIGURAR A APP** | **CONFIGURAR LA APP** | **CONFIGURE THE APP**

**Passo 1:** Abra a aplicação Casambi e adicione o comando remoto à sua rede Casambi. Após uma adição bem-sucedida, o comando remoto será exibido na vista Interruptores.

**Passo 2:** Na vista Interruptores, toque no comando remoto para configurar as funções dos seus botões. Estão disponíveis cinco botões para configuração:

**O botão 1** corresponde ao botão central do comando remoto, e pode optar por controlar uma luminária ou um grupo na aplicação.

**Os botões 2-5** correspondem às cenas 2-5 do comando remoto, e pode atribuir uma cena a cada botão na aplicação.

**Passo 3:** Após a configuração, tanto o comando remoto como a aplicação podem controlar a iluminação.

**Nota:** Consulte o Manual do Utilizador da Aplicação Casambi para obter instruções mais detalhadas, se necessário.

**Paso 1:** Abra la aplicación Casambi y añada el mando a distancia a su red Casambi. Una vez añadido correctamente, el mando a distancia aparecerá en la vista Interruptores.

**Paso 2:** En la vista Interruptores, pulse el mando a distancia para configurar las funciones de sus botones. Hay cinco botones disponibles para configurar:

**El botón 1** corresponde al botón central del mando a distancia, y puede elegir controlar una luminaria o un grupo en la aplicación.

**Los botones pulsadores 2-5** corresponden a las escenas 2-5 del mando a distancia, y puede asignar una escena a cada botón en la aplicación.

**Paso 3:** Después de la configuración, tanto el mando a distancia como la aplicación pueden controlar la iluminación.

**Nota:** Consulte el manual de usuario de la aplicación Casambi para obtener instrucciones más detalladas si es necesario.

**Step 1:** Open the Casambi app and add the remote to your Casambi network. After a successful addition, the remote will be shown in the Switches view.

**Step 2:** In the Switches view, tap the remote to configure its button functions. Five push buttons are available for configuration:

**Push button 1** corresponds to the center button of the remote, and you can choose to control either a luminaire or a group in the app.

**Push buttons 2-5** correspond to scenes 2-5 of the remote, and you can assign a scene to each button in the app.

**Step 3:** After configuration, both the remote and the app can control the lighting.

**Note:** Please refer to the Casambi App User Manual for more detailed instructions if needed.



**BATERIA | BATERÍA | BATTERY**

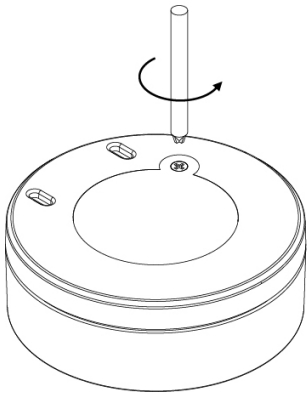

1. Use uma chave de fendas para abrir a tampa da bateria.

1. Utilice un destornillador para abrir la tapa de la batería.

1. Use a screwdriver to open the battery cover

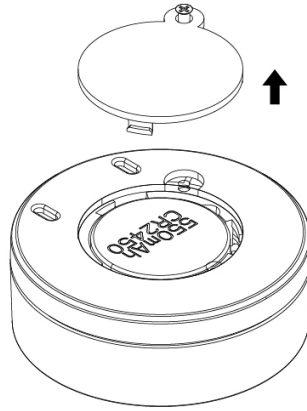

2. Remova a tampa da bateria

2. Retire la tapa de la batería.

2. Remove the battery cover

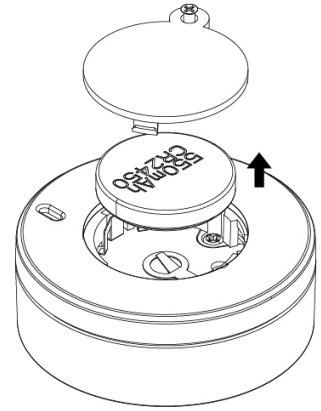

3. Substitua a bateria e reinstale a tampa da bateria.

3. Reemplace la batería y vuelva a instalar la tapa de la batería.

3. Replace the battery and reinstall the battery cover

**SUPORTE DE INSTALAÇÃO | SOPORTE DE INSTALACIÓN | INSTALLATION BRACKET**

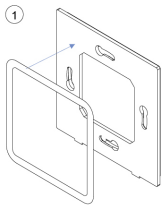

Método 1: Cole cola 3M na parte de trás do suporte e, em seguida, cole o suporte na parede

Método 1: Pega pegamento 3M en la parte posterior del soporte y luego pega el soporte a la pared.

Method 1: Stick 3M glue on the back of the bracket and then stick the bracket to the wall

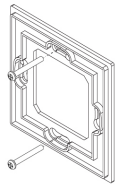

Método 2: Aparafuse o suporte à parede

Método 2: Atornille el soporte a la pared.

Method 2: Screw the bracket to the wall

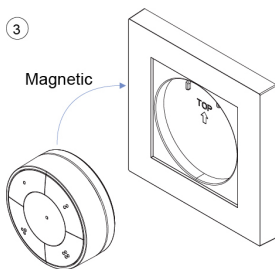
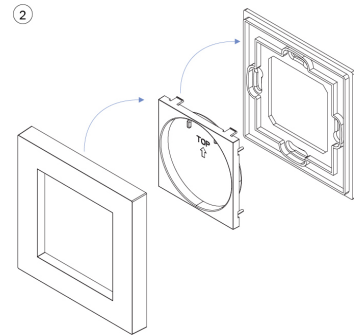

Magnetic

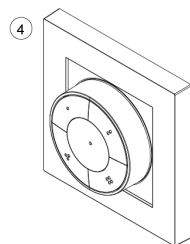

**TAMANHO DO SUPORTE | TAMAÑO DEL SOPORTE | BRACKET SIZE**

